

## Aspect in the Lori of Khoram Abad

**Heyran Molaie Ghale  
Mohammad\*** 

Master of Linguistics, Razi University,  
Kermanshah, Iran

**Shoja Tafakori Rezaei** 

Assistant Professor, Department of English and  
Linguistics, Razi University, Kermanshah, Iran

**Amer Gheytoori** 

Associate Professor, Department of English  
and Linguistics, Razi University, Kermanshah,  
Iran

### 1. Introduction

The purpose of this paper is to investigate aspects in the hierarchy of constructing sentences in the Lori dialect of Khoram Abad. The present study examined the status of the grammatical and lexical terms of aspect based on the Minimalist Program. Aspect is a grammatical projection that is the closest projector to the verb phrase. Grammatical aspect is linguistically encoded by morphology, periphrasis, and aspectual adverbials, which modify the event description as determined by the verb phrase. Thus, lexical and grammatical aspects together define the temporal properties of an event description. It shows the nature of the action of a verb as to its beginning, duration, completion, or repetition. Perfect and imperfect are the main categories of grammatical aspects. Imperfect aspect hosts the aspect markers: "mæ" , "dâfte" and the element aspect maker "hâ" which is the specific-species form of imperfect aspect in Lori without agreement operations. The aspect markers are placed in the head of

---

\*Corresponding Author: heyranmolai@gmail.com

**How to Cite:** Molaie Ghale Mohammad, H., Tafakori Rezaei, Sh., & Gheytoori, A. (2023). Aspect in the Lori of Khoram Abad. *Language Science*, 10 (17), 153-186. doi: 10.22054/LS.2022.54696.1376.

the aspect phrase between tense and little verb phrases. " hey " and " hani " are two elements conveying lexical aspect.

Research Questions:

- 1 -What are the types of aspects in the Lori dialect of Khoram Abad?
- 2-Which of these aspects in the Lori dialect of Khoram Abad are shown grammatically and which are shown lexically?
- 3- What is the structure of grammar in the Lori dialect of Khoram Abad from the perspective of minimalism?

## **2. Literature Review**

Roberts (2001) provides the most recent analysis of head movement during a minimalist program. He considers head movement as a reflection of the correspondence between a specifier and a head, and believes that a specifier should be that option or element that is a specific subset of the head. The large present group is merged with the little verb under the sister relationship. At this stage, the subject is merged into the little verb group marker. For the same reason that the big verb is attached to the head of the little verb, the subject - which is a categorical characteristic - is also produced in order to take a semantic role of the little verb group. From the syntactic point of view, there is an auxiliary verb form in the group, which according to Darzi and Anusha's analysis (2010), is placed in the head of a functional model group above the current group. Adger (2004) calls this functional group the complete group and Radford (2004) calls it the auxiliary verb group. The aspect group is a functional projection that is the closest projection to the verb phrase.

## **3. Methodology**

This research has been done descriptively and analytically. The present study examined the status of the grammatical and lexical terms of aspect based on the Minimalist Program. This study determines the interitable and uninteritable features of the elements of the sentence essential by checking them through merge and movement operations.

**Figure 9:** Derivation of imperfect aspect (past continuous)

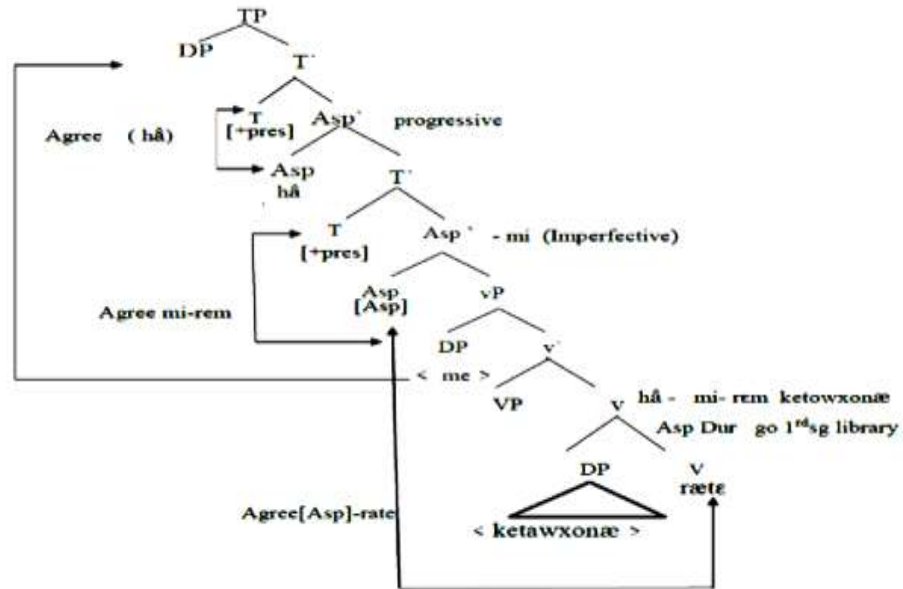

#### 4. Results

The lexical verb must be merged with the tense group after merging with the tense group. At this point of derivation, the null core of time comes into action and revises values and eliminates the inexplicable characteristic of the group of appearances through the matching relation. Therefore, at this stage, the imperfect group is pronounced continuously by taking the present value and using the appropriate construction rules. As a result, just as the projection of the verb to the time group is allowed, this projection is also true for the category of appearance.

#### 5. Discussion

In Lori Khorramabadi, the first big verb that has no category is merged with the nucleus of the little current group that dominates it, so that the lexical content is combined with the current feature. In the way of promoting the verb to a higher node, the little verb can also be merged

with the verbs of the functional node, such as the present. The auxiliary verb of aspect is a role element that does not have the ability to assign a meaningful role, and regardless of its semantic reading, it is derived from the head of the projection of aspect. The head of the aspect has a strong characteristic [ $\pm$ ], which is selected when counting words. The task of this head is to review its corresponding characteristics on the main verb of the sentence, as a result of establishing a matching relationship between the two, the inflectional signs related to the aspect of the verb appear on it.

## 6. Conclusion

This study determines the interitable and uninteritable features of the elements of the sentence essential by checking them through merge and movement operations

Imperfect aspect hosts the aspect markers: " mε " , "dâfte" and the element aspect maker "hâ" which is the specific-species form of imperfect aspect in Lori without agreement operations. The aspect markers are placed in the head of the aspect phrase between tense and little verb phrases. " hey " and " hani " are two elements conveying lexical aspect.

**Keywords:** lexical aspect, imperfect aspect, perfect aspect, Lori of Khoram Abad



## نمود در لری خرم‌آبادی

حیران ملایی قلعه محمد\* ID کارشناسی ارشد زبان‌شناسی، دانشگاه رازی، کرمانشاه، ایران

شجاع تفکری رضائی ID استادیار گروه زبان انگلیسی و زبان‌شناسی، دانشگاه رازی، کرمانشاه، ایران

عامر قیطوری ID دانشیار گروه زبان انگلیسی و زبان‌شناسی، دانشگاه رازی، کرمانشاه، ایران

### چکیده

هدف کلی از پژوهش حاضر، بررسی و توصیف گروه نقشی نمود، در لری خرم‌آبادی بر اساس برنامه کمینه‌گرا بوده است. با توجه به این که تاکنون بررسی زبان‌شناختی نحوی در این زمینه انجام نشده بود، این پژوهش تطابق بین نظریه به کاررفته در تحقیق و داده‌های گویش لری خرم‌آبادی را نشان داد. شیوه این پژوهش توصیفی - تحلیلی بوده است. در این پژوهش، بنا بر اصول نظریه زایشی، توصیف دقیق و یکدستی از ساختارهای دارای نمود ارائه شده و در سایه مباحث نظری، این دسته از ساختارها تحلیل شده‌اند. در بررسی داده‌های لازم برای انجام این پژوهش، نگارنده نیز شمّ زبانی خود را مبنای تعیین خوش‌ساختی و بدساختی جملات قرار داده و از عملیات‌های حرکت، ادغام و مطابقت نیز کمک گرفته شده است. نتایج این پژوهش نشانگر آن بودند که در گویش لری خرم‌آبادی گروه نمود به صورت نمود دستوری و نمود واژگانی نمایانده می‌شود. نمود دستوری نیز در این زبان به دو دسته کامل و ناقص تقسیم می‌شود. نمود کامل در زمان‌های گذشته ساده، ماضی نقلی و ماضی بعید نشان داده می‌شود. گروه نمود ناقص میزبان نمودسازهای "dar" "mε-" و نمودساز ناقص "hd" بدون مطابقت با شخص و شمار و به عنوان سازه‌ای مستقل از گروه فعلی معرفی گردیدند. دو نمودساز "hey" (همیشه) و "hæni" (هنوز) نیز به عنوان نمود واژگانی مورد تجزیه و تحلیل قرار گرفتند. نتایج نشانگر آن بودند که این دو نمودساز سبب افزودن معنای اضافی به فعل و ایجاد نمود جدیدی تحت عنوان «نمود تداومی» می‌شوند.

کلیدواژه‌ها: نمود واژگانی، نمود ناقص، نمود کامل، لری خرم‌آبادی.

## ۱. مقدمه

زبان بخشی از ساختار ذهنی انسان است که به او امکان مقوله‌بندی جهان و موجودات آن را می‌دهد. همچنین، زبان به عنوان ابزاری کارآمد برای ایجاد ارتباط با انسان‌های دیگر، از اهمیت ویژه‌ای برخوردار است. سخن گفتن به عنوان یکی از فعالیت‌های طبیعی همه انسان‌ها، مبتنی بر پیروی از الگوها و ساختارهای مشخص جاری در هر زبان است. از کنار هم قرار گرفتن این الگوها و ساختارها نظامی تشکیل می‌شود که دستور زبان<sup>۱</sup> نامیده می‌شود. دستور زبان در رویکردهای جدید زبان‌شناختی به عنوان بخشی از نظام شناختی<sup>۳</sup> در نظر گرفته می‌شود که به صورت طبیعی و ذاتی در ذهن همه انسان‌ها وجود دارد.

از آنجا که جمله واحد تحلیل در حوزه‌ی نحو زبان محسوب می‌شود، بررسی ساخت و اجزای تشکیل‌دهنده آن به توصیف زبان کمک شایانی خواهد کرد. مهم‌ترین سازه جمله فعل است که نقش بسزایی در انتخاب دیگر سازه‌های جمله و تعبیر معنایی آنها ایفا می‌کند. هر فعل صرف نظر از زمان دستوری که در آن صرف شده است، ظرفیت ویژه‌ای از زمان دارد. این ظرفیت ویژه «نمود»<sup>۴</sup> نامیده می‌شود. نمود از ویژگی‌های ساختاری و معناشناختی فعل است که نخستین بار در بین دستوریان ایرانی، در بحث ویژگی‌های فعل در فارسی باستان مورد توجه ناتل خانلری (۱۳۶۶) قرار گرفته است. کامری<sup>۵</sup> (1976: 25) نمود را یک مفهوم گوینده — بنیاد می‌داند. به اعتقاد وی، نمود راه‌های گوناگون نگرش به ساختار زمانی درونی موقعیت<sup>۶</sup> است. نمود به آن دسته از مؤلفه‌های معنایی گفته می‌شود که انعکاس‌دهنده تحقق حوادث در جهان خارج هستند. کامری (1976) معتقد است نمود مجموعه‌ای از نگرش‌های گوناگون به ظرفیت درونی فعل در انتقال مفهوم زمان است. نمود را می‌توان به دو صورت نمود دستوری<sup>۷</sup> و نمود واژگانی<sup>۸</sup> تعریف کرد.

- 
1. structure
  2. grammar
  3. cognitive system
  4. aspect
  5. Comrie, B.

۶. ساختار درونی زمانی (internal temporal constituency) اشاره دارد به این موضوع که هر فعل علاوه بر

زمان دستوری، ظرفیت ویژه‌ای از زمان دارد که بیانگر نمود است.

7. grammatical aspect
8. lexical aspect

برخلاف نمود واژگانی که به پذیرش معنایی هر فعل بر رخداد در نقطه یا طیفی از زمان دلالت دارد، نمود دستوری در بیشتر زبان‌ها، معمولاً به وسیله نشانه‌های تصریفی در فعل نمایانده می‌شود. نمود دستوری ویژگی همگانی است و به زبان خاصی اختصاص ندارد؛ فقط نشانه‌های بیان آن در زبان‌ها با هم متفاوت است.

از نظر نحوی، فعل کمکی در گروه نمود حضور دارد و بنابر تحلیل درزی و انوشه (۱۳۸۹)، در هسته یک گروه نقش نما بر فراز گروه فعلی قرار می‌گیرد. اجر<sup>۱</sup> (۲۰۰۴) این گروه نقش نما را گروه کامل<sup>۲</sup> و ردفورد<sup>۳</sup> (۲۰۰۴) آن را گروه فعل کمکی<sup>۴</sup> می‌نامد. گروه نمود یک فرافکن<sup>۵</sup> نقشی است که نزدیک‌ترین فرافکن به گروه فعلی است.

هدف کلی از پژوهش حاضر، بررسی و توصیف گروه نقشی نمود، از منظر کمینه‌گرایی، در گویش لری خرم‌آبادی است. با توجه به این که تاکنون بررسی زبان‌شناختی عمده‌ای در این زمینه انجام نشده است، این پژوهش تطابق بین نظریه به کاررفته در تحقیق و داده‌های گویش لری خرم‌آبادی را بررسی می‌کند. بنابراین، در این مقاله سعی شده است که پاسخگوی سئوالات زیر باشیم:

۱- انواع نمود در لری خرم‌آبادی چیست؟

۲- کدام یک از این نمودها در لری خرم‌آبادی به صورت دستوری و کدام یک به صورت واژگانی نشان داده می‌شوند؟

۳- ساختار نمود دستوری در لری خرم‌آبادی از منظر کمینه‌گرایی چگونه است؟

چامسکی<sup>۶</sup> (۲۰۰۰) اظهار می‌کند که در چارچوب برنامه کمینه‌گرا، زبان ترکیبی از واژگان<sup>۷</sup> - شامل ویژگی‌های منحصر به فرد عناصر واژگانی - و نظام محاسباتی<sup>۸</sup> است. بر این اساس، در روند اشتقاق<sup>۹</sup> جمله‌ها و عبارت‌های زبانی، نظام محاسباتی با بازنمون<sup>۱۰</sup> از

- 
1. Adger, D.
  2. Perf phrase
  3. Radford, A.
  4. Aux phrase
  5. projection
  6. Chomsky, N.
  7. lexicon
  8. computational inflection
  9. derivation
  10. spell out

عناصر واژگانی آغاز می‌شود. عملیات نظام محاسباتی به‌طور برگشتی، سازه‌های نحوی را با استفاده از عناصر موجود در بازنمون واژگانی و سازه‌های نحوی از پیش ساخته شکل می‌دهد. مهم‌ترین عملیات‌های دخیل در اشتقاق عبارت‌اند از گزینش، ادغام<sup>۱</sup> و حرکت<sup>۲</sup> که بر عناصر واژگانی اعمال می‌شوند. واضح است که نظام محاسباتی قوه ذهنی زبان انسان می‌بایست روشی داشته باشد که طبق آن اشیای نحوی قبلاً تشکیل شده را با هم ترکیب کند. کوک و نیوسان<sup>۳</sup> (1981) معتقدند در این عملیات، یک جفت شیء (مثلاً SO<sub>i</sub> و SO<sub>j</sub>) انتخاب می‌شوند، سپس به‌جای آنها، یک جفت شیء نحوی ترکیب‌شده دیگر (مثلاً SO<sub>ij</sub>) قرار داده می‌شود.

شکل (۱) اولین مرحله ادغام که حرکت هسته‌به‌هسته<sup>۴</sup> است را نشان می‌دهد:

شکل ۱. حرکت هسته‌به‌هسته

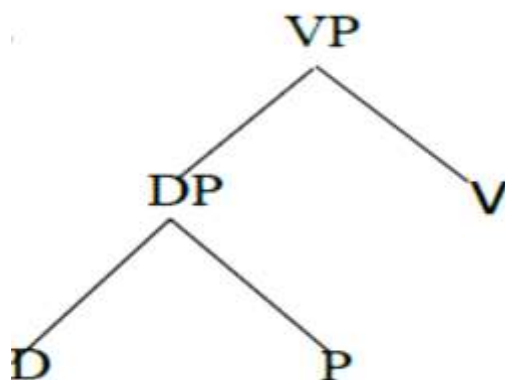

## ۲. پیشینه پژوهش

چامسکی (1991) بیان می‌کند که گروه فعلی کوچک<sup>۵</sup> فرافکنی از فعل سبک<sup>۶</sup> است که در ساختار فعلی، عاری از هرگونه اطلاعات نقشی است و موضوعات بیرونی<sup>۷</sup> را فرافکن

- 
1. merge
  2. movement
  3. Cook, V., & Newson, G.
  4. head-to-head movement
  5. small *v* phrase = *v*P
  6. light verb
  7. external arguments



می‌کند. در مقابل، گروه فعلی بزرگ<sup>۱</sup> موضوعات درونی<sup>۲</sup> را فراپکن می‌کند. هسته<sup>۳</sup> گروه فعلی بزرگ یک ریشه<sup>۴</sup> است. بنابراین، گروه فعلی بزرگ برای تشکیل فعل با یک عنصر نقشی ترکیب می‌گردد. شکل (۲) ادغام گروه فعلی بزرگ با گروه فعلی کوچک را نشان می‌دهد:

شکل ۲. ادغام گروه فعلی بزرگ با گروه فعلی کوچک

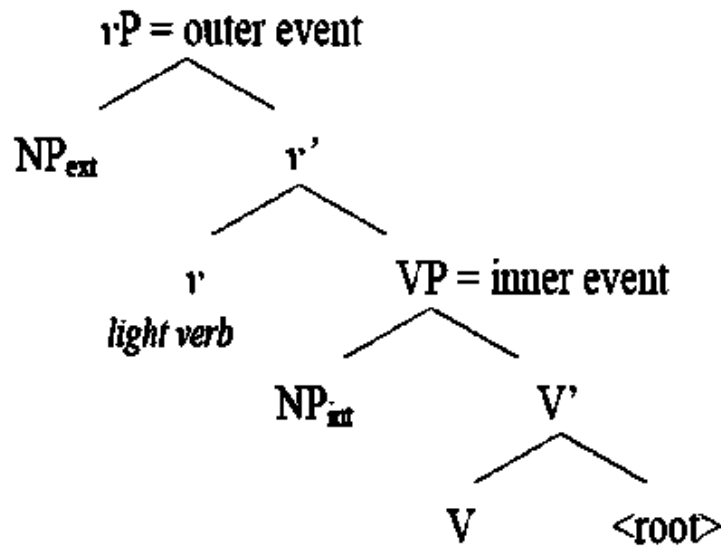

به منظور تولید عبارت واژگانی لازم است که یک تکواژ<sup>۴</sup> با فعل کوچک ادغام گردد، بنابراین یک رونوشت<sup>۵</sup> از فعل بزرگ برداشته می‌شود و با هسته<sup>۳</sup> فعل کوچکی که از واژگان<sup>۶</sup> ذهنی برگرفته شده است، ادغام می‌گردد. بنابراین، فراپکنی هسته<sup>۳</sup> فعل کوچک نتیجه<sup>۶</sup> این فرایند است. شکل (۳) فراپکنی هسته<sup>۳</sup> فعل کوچک را نشان می‌دهد:

- 
1. big verb phrase
  2. internal arguments
  3. root
  4. morpheme
  5. copy
  6. lexicon

شکل ۳. فرافکنی هسته فعل کوچک

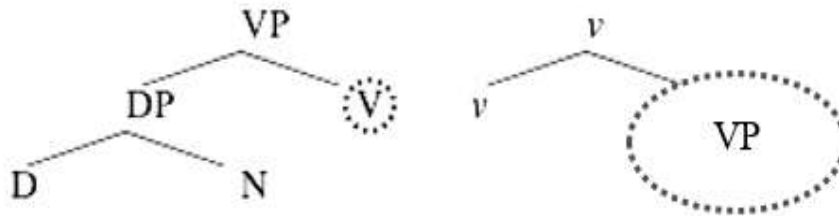

رابرتز و روسو<sup>۱</sup> (1997) جدیدترین تحلیل را در زمینه حرکت هسته در خلال برنامه کمینه گرایی ارائه می‌دهد. او حرکت هسته را به عنوان انعکاس مطابقت بین یک مشخصگر<sup>۲</sup> و یک هدف<sup>۳</sup> در نظر می‌گیرد و معتقد است که یک مشخصگر بایستی آن گزینه یا عنصری باشد که یکی از زیرمجموعه‌های خاص هدف است. شکل (۴) تشکیل گروه فعل کوچک را نشان می‌دهد:

شکل ۴. تشکیل گروه فعل کوچک

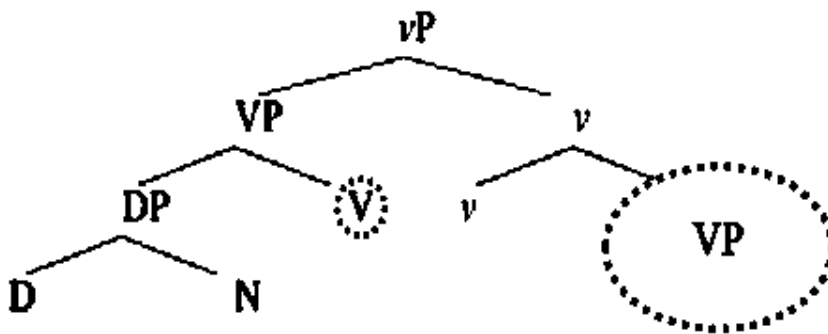

گروه فعلی بزرگ تحت رابطه خواهری، با فعل کوچک ادغام می‌گردد. در این مرحله، فاعل در مشخصگر گروه فعل کوچک ادغام می‌گردد. به همان دلیلی که فعل بزرگ به هسته فعل کوچک منضم می‌گردد، فاعل - که یک مشخصه مقوله‌ای است - نیز

1. Roberts, I., & Roussou, A.  
2. specifier  
3. target

به منظور گرفتن نقش معنایی در مشخصگر گروه فعل کوچک تولید می گردد. شکل (۵) حرکت فاعل به مشخصگر گروه فعل کوچک را نشان می دهد.

شکل ۵. حرکت فاعل به مشخصگر گروه فعل کوچک

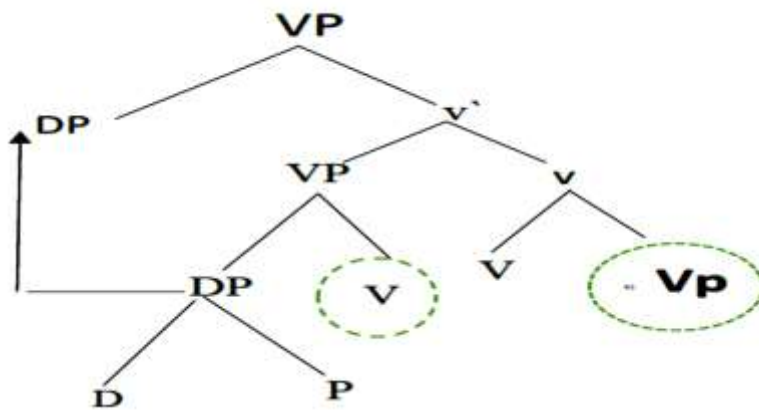

فعل واژگانی، در صورت حضور فعل کمکی در جمله، به انگیزه ارزش گذاری و بازیابی<sup>۱</sup> از سوی مشخصه نمود از گروه فعلی کوچک خارج می شود. علت آن است که هسته گروه نمود، در مقایسه با هسته گروه زمان، هدف نزدیک تری برای عناصر فعلی درون گروه فعلی کوچک به شمار می رود. در این مرحله، گره نقشی نمود شکل گرفته و فرافکن می گردد و نمود مجوز حضور در اشتقاق را می یابد. سپس، از طریق رابطه مطابقه با زمان، مشخصه های شخص، شمار و زمان را جذب کرده و در سطح آوایی، فعل به صورت اسم مفعول یا اسم فاعل تلفظ می گردد. زمان که یک مشخصه غیرمقوله ای است، از طریق سازه فرمانی<sup>۲</sup> و عملیات مطابقه با هسته نمود ادغام می گردد. شکل (۶) ادغام نمود با گروه فعلی کوچک را نشان می دهد:

1. checking  
2. c-command

شکل ۶. ادغام نمود با گروه فعلی کوچک

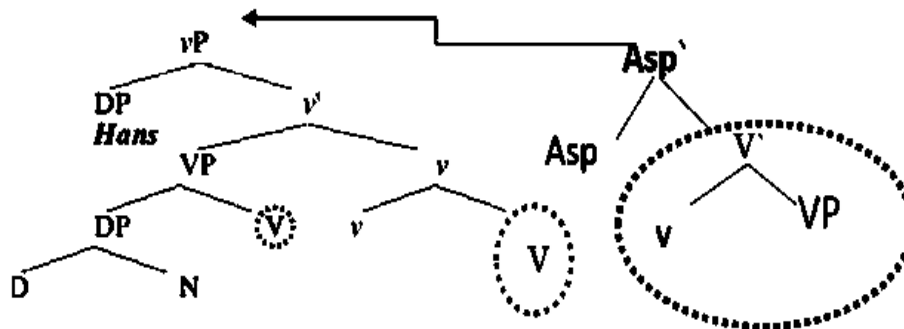

تیخونوف<sup>۱</sup> (۱۹۹۸) بیان می‌کند که مقوله نمود دستوری یکی از ویژگی‌های مهم فعل است که نحوه جریان عمل در بُعد زمان را به دو شکل بیان می‌کند: الف) عملی که قادر به جریان داشتن نیست یا به عبارتی، محصور در بازه زمان است. در این صورت، فعل نمود کامل نام دارد. ب) عملی که در گستره‌ای از زمان جریان دارد و محدود به بازه زمان نیست که به آن فعل نمود ناقص می‌گویند.

درزی و انوشه (۱۳۸۹: ۷۷) معتقدند که در زبان فارسی صورت‌های صرفی فعل «بودن» در زمان/نمودهای حال و گذشته کامل، هسته گروه نمود را تشکیل می‌دهند. بدین ترتیب، گروه نقش‌نما می‌تواند گذشته از گروه زمان، گروه نمود کامل نیز باشد. فعل واژگانی در صورت حضور فعل کمکی در جمله — به‌انگیزه ارزش‌گذاری و بازبینی از سوی مشخصه نمود — از گروه فعلی کوچک خارج می‌شود، زیرا هسته گروه نمود کامل، در مقایسه با هسته گروه زمان، هدف نزدیک‌تری برای عناصر فعلی درون گروه فعلی کوچک به شمار می‌رود. بنابر نظر درزی و انوشه (۱۳۸۹)، در فارسی و دیگر زبان‌های دارای ارتقای فعل<sup>۲</sup>، حرکت فعل تا اولین هسته نقشی بیرون از گروه فعلی (vP) ادامه می‌یابد تا از این طریق، خوشه فعلی فعل اصلی/همکرد + فعل وجهی/نمود یا کمکی شکل بگیرد.

1. Tikhonov, A.  
2. subject-raising

ابوالحسنی (۱۳۸۳) به تفاوت نمود دستوری و نمود واژگانی به طور جامع می‌پردازد، اما در ادامه آنها را با هم خلط می‌کند. وی در جایی بیان می‌کند که تکراری بودن یک عمل نشان‌دهنده نمود تکراری است، در حالی که می‌تواند بر نمود ناقص نیز اشاره کند. شیوه پژوهش حاضر توصیفی — تحلیلی است. در پژوهش حاضر سعی بر آن بود که بنابر اصول نظریه زایشی<sup>۱</sup>، توصیف دقیق و یکدستی از این ساختارها ارائه شود و این ساختارها در سایه مباحث نظری تحلیل شوند. در بررسی داده‌های پژوهش، نگارنده نیز شم زبانی خود را مبنای تعیین خوش ساختی و بدساختی جملات قرار داده است. در این نظریه، اعتقاد بر آن است که سخنگویان زبان، دستور کامل زبان مادری خود را در ذهن دارند و این دستور ذهنی اساس تولید و درک جملات است.

### ۳. یافته‌ها

در توضیح مشخصه‌ها، هر گاه یک تمایز صرفی مشخص در زبانی وجود داشته باشد، به این معناست که هسته نقشی مرتبط با آن در نحو فعال است. در دهه‌های اخیر پژوهش‌های متعددی در خصوص نمود در زبان فارسی نگاشته شده‌اند. بر اساس پژوهش حجت‌اله‌طالقانی (۱۳۹۳)، تکواژ (می —) در زبان فارسی، نشانگر نمود ناقص است. ماهوتیان (۱۳۷۸) نمود را در زبان فارسی از نظر معنایی مورد تجزیه و تحلیل قرار داده است. در این بخش، نگارنده به بررسی و طبقه‌بندی انواع نمود واژگانی و نمود دستوری فعل در گویش لری خرم‌آبادی می‌پردازد و بیان می‌کند که در حالی که نمود دستوری معمولاً با عناصر تصریفی و غیرتصریفی در جمله بیان می‌شود، افعال حاوی نمود واژگانی بدون نشانه دستوری خاصی و با توجه به معنا و ویژگی‌های ذاتی فعل، چارچوب زمانی خاصی را به لحاظ شروع، چگونگی تحقق، ادامه و پایان رویداد نشان می‌دهند.

#### ۳-۱. مقایسه انواع نمود در جملات زبان فارسی و لری خرم‌آبادی

ماهوتیان (۱۳۷۸) نمود را در زبان فارسی به صورت زیر تقسیم‌بندی کرده است: الف) نمود کامل: زمان ماضی نقلی و ماضی بعید بیانگر نمود کامل هستند. نمود کامل از یک سو، نشانگر نتیجه عمل گذشته است که با ماضی نقلی بیان می‌شود و از سوی دیگر،

نشانگر امتداد دادن عمل گذشته تا به حال است که با ماضی نقلی و حال ساده نشان داده می‌شود.

ب) نمود تام: دلالت بر عملی دارد که کاملاً به پایان رسیده است. زمان‌های ماضی ساده و ماضی بعید بیانگر این نوع نمود هستند.

پ) نمود استمراری: با اضافه کردن پیشوند «می» به ستاک گذشته ساخته می‌شود.

۲. فرانسه زندگی می‌کردم.

ت) نمود عادت: بیانگر عملی که بنا به عادت در گذشته انجام می‌شده است. این نمود با اضافه کردن پیشوند «می» به ستاک حال و گذشته ساخته می‌شود.

۳. همیشه اینجا می‌نشینیم.

۴. هرروز برنج می‌خوردم.

ث) نمود مستمر: با اضافه کردن «داشتن» به فعل اصلی ساخته می‌شود. زمان‌های مضارع مستمر و ماضی مستمر بیانگر این نوع از نمود هستند.

۵. دارم بازی می‌کنم.

۶. داشتم بازی می‌کردم.

ج) نمود آغازی: از اضافه کردن فعل مرکب «شروع کردن» به ساخت التزامی ساخته می‌شود.

۷. داریم شروع می‌کنیم درس بخوانیم.

۸. داشتیم شروع می‌کردیم درس بخوانیم.

چ) نمود پایانی: زمان‌های ماضی ساده، ماضی نقلی و ماضی بعید بیانگر این نوع از نمود هستند. نمود پایانی در ماضی بعید بیانگر عمل پایان یافته‌ای است که قبل از عمل دیگر رخ داده است.

ح) نمود مکرر: زمان‌های حال ساده و ماضی استمراری که برای بیان تکرار استفاده می‌شوند بیانگر این نوع از نمود هستند.

۸. هرروز به دانشگاه می‌روم.

۹. هرروز به دانشگاه می‌رفتم.

### ۱-۱-۳. نمود کامل

در گویش لری خرم آبادی ابزارهای بیان انواع نمودهای کامل و ناقص مورد تحلیل قرار گرفته و نمود ناقص هم به نمودهای استمراری، عادت‌ی و تکرار تفکیک شده است. ابزارهای بیان مقوله نمود در این گویش، صرف افعال در زمان‌های مختلف است. در این گویش، تمایز بین نمود ناقص و نمود کامل بر اساس حضور و عدم حضور تکواژ قابل تشخیص است. علاوه بر نمود دستوری، شکل دیگر نمود به صورت واژگانی است که به دو صورت مشخصه معنایی در فعل واژگانی موجود است و روند انجام گرفتن فعل را از لحاظ استمرار، تکرار، تداوم و غیره نشان می‌دهد. در گویش لری خرم آبادی، نمود دستوری معمولاً به وسیله نشانه‌های تصریفی در فعل نمایانده می‌شود. در نمود دستوری سخن از امکانات دستوری زبان مانند پیشوندهای تصریفی و فعل‌های معین است. در این گویش نمود دستوری به دو دسته نمود کامل و ناقص تقسیم می‌گردد.

نمود کامل بر پایان یافتن وقوع فعل دلالت دارد و در واقع، نشان می‌دهد که کاری پیش از عمل دیگری وقوع یافته است. در گویش لری خرم آبادی، نمود کامل دارای نشانه خاصی نیست. نمود کامل در زمان‌های گذشته ساده، ماضی نقلی یا ماضی بعید وجود دارد.

– گذشته ساده: بر انجام کار یا روی دادن حالتی به صورت ساده در زمان گذشته دلالت می‌کند. در جمله (۱) فعل *ræt* (رفت) نشان می‌دهد که عمل رفتن به طور کامل صورت گرفته است:

1. <i>væhid</i>	<i>va</i>	<i>hæsaen</i>	<i>ræt-ø.</i> <sup>۱</sup>
وحید	با (ح اضافه) <sup>۲</sup>	حسن	۳. ش. م. رفتن
«وحید با حسن رفت.»			

۱. سوم شخص مفرد

۲. با حرف اضافه

- ماضی نقلی: حال کامل یا ماضی نقلی برای بیان عمل یا حالتی به کار می‌رود که در گذشته شروع شده است و عمل یا اثر آن تا زمان حال ادامه دارد. در جمله (۲) عمل «رفتن» از زمان گذشته آغاز شده است و تا زمان حال ادامه دارد:

2. vāhid o hāsæn va hām ræt -en -æ  
 ن کامل ۳. ش. ج<sup>۱</sup> هم با (ح اضافه) حسن و (ح ربط) وحید  
 «وحید و حسن با هم رفته‌اند.»

- ماضی بعید (گذشته کامل): به لحاظ معنایی، ماضی بعید به رویدادی دلالت دارد که در زمان گذشته، قبل از رویدادی دیگر انجام گرفته باشد. در گذشته کامل در گویش لری خرم‌آبادی، تکواژ /-æ/ پسوندی است که همراه با فعل ربطی “biyen” (بودن) به آخر فعل گذشته ساده افزوده می‌شود. این ساخت نشان می‌دهد که عملی به‌طور کامل به پایان رسیده است. گذشته بعید و گذشته نقلی با افزودن تکواژی به زمان گذشته ساده به وجود می‌آیند. جمله (۳) بیانگر زمان ماضی بعید است:

3. vāhid o hāsæn va hām ræt -æ biy  
 (ح ربط) ن رفتن هم با (ح اضافه) حسن و (ح ربط) وحید کامل  
 - en danešga  
 ۳. ش. ج دانشگاه

«وحید و حسن با هم به دانشگاه رفته بودند.»

### ۳-۱-۲. نمود ناقص

نمود استمراری نقطه شروع ناقص بودن فعل است. در نمود استمراری فعل در زمان معین تمام نشده است و کاری را در حین انجام و استمرار نشان می‌دهد. نمود استمراری در گویش لری خرم‌آبادی به دو صورت ساخته می‌شود:

۱- حال استمراری: حال استمراری برای بیان استمرار و تداوم عملی در زمان حال به کار برده می‌شود. وقوع عمل در زمان حال، گستره‌ای را در محور زمان به خود

۱. نمود کامل سوم شخص جمع



اختصاص داده است که پایان آن نامشخص است. در گویش لری خرم‌آبادی نمود حال استمراری را می‌توان به سه روش نشان داد:

الف) با استفاده از پیشوند «می-» که به ریشه گذشته فعل افزوده می‌شود. حجت‌اله طالقانی (۱۳۹۳) «می-» را به‌عنوان نمودساز در زبان فارسی معرفی می‌کند و معتقد است این پیشوند در هسته فرافکن نقشی گروه نمود قرار می‌گیرد.

در مثال (۴)، تکواژ “mo-” معادل نمودساز «می-» در زبان فارسی است و تداوم رخداد را نشان می‌دهد. در این مثال، همایی فعل سبک «داشتن» به‌همراه نمودساز “mo-” و فعل اصلی تصادفی نیست.

4. sara	dærs	mo-	hon	-æ.
سارا	درس	نمود ناقص	خواندن	۳. ش. م

«سارا درس می‌خواند»

ب) حال استمراری را می‌توان با استفاده از صورت حال فعل «داشتن»، به‌عنوان یک نشانگر واژی — نحوی در گویش لری خرم‌آبادی نشان داد. نمودساز «داشتن» با ویژگی مطابقه با شخص و شمار، در این گویش به کار می‌رود.

5. sara	dar-æ	dærs	mo-	hon	-æ.
سارا	داشتن	درس	نمود ناقص	خواندن	۳. ش. م

«سارا دارد درس می‌خواند.»

ج) در لری خرم‌آبادی علاوه بر تکواژ “mo-”، و صورت حال فعل «داشتن» از نمودساز “-ha” (معادل فعل نمودساز «داشتن») در زمان حال مستمر استفاده می‌گردد. از منظر معنی‌شناختی، این سازه مفهوم تداومی بودن عمل را نشان می‌دهد و از نظر ساخت‌واژی معادل فعل «دارم» در زبان فارسی است. بنابراین، در این گویش دو نمودساز “-ha” و “dar” یک گروه را به‌عنوان متمم در اختیار می‌گیرند. جمله (۶) نشان می‌دهد که عمل به‌طور مداوم در جریان است:

6. sara	ha	dærs	mo-	hon	-æ.
سارا	داشتن	درس	نمود ناقص	خواندن	۳. ش. م

«سارا دارد درس می خواند.»

۲- گذشته استمراری: گذشته استمراری برای بیان استمرار و تداوم عملی در گذشته به کار برده می شود. وقوع عمل در زمان گذشته گستره ای را در محور زمان به خود اختصاص داده است و پایان آن نامشخص است. در گویش لری خرم آبادی نمود گذشته استمراری را می توان به دو روش نشان داد:  
الف) با استفاده از پیشوند "mε-" که به ریشه گذشته فعل افزوده می شود. جمله (۷) زمان گذشته استمراری در لری خرم آبادی را نشان می دهد:

7. mε- ræt -im honæ ke mina ne diyi - mo  
ش.۳ ج دیدن را مینا (ح ربط) خانه ش.۳ ج رفتن نمود ناقص  
«می رفتیم خانه که مینا را دیدیم.»

ب) می توان هم زمان با استفاده از صورت گذشته فعل «داشتن» و استفاده از پیشوند نمودساز "mε-" به عنوان یک نشانگر واژی — نحوی، زمان گذشته استمراری را در گویش لری خرم آبادی نشان داد. جمله (۸) بر زمان گذشته استمراری با استفاده از دو تکواژ نمودساز «dašt» و «mε» دلالت دارد.

8. dašt -εm mε- ræt -im honæ ke  
داشتن ش.۳ ج - نمود ناقص رفتن ش.۳ ج خانه ش.۳ ج (ح ربط)  
mina ne diyi - mo  
مینا را دیدن ش.۳ ج -  
«داشتیم می رفتیم خانه که مینا را دیدیم.»

### ۳-۱-۳. نمود واژگانی

نمود، مقوله ای مستقل در تصریف فعل به شمار می آید، اما بازتاب نحوی حاصل از آن تنها به نمود دستوری مربوط نمی شود، بلکه نمود واژگانی را نیز دربرمی گیرد. به اعتقاد کامری (1976)، کاربرد لغات در زبان های فاقد تصریف نمودی فعل جهت نمایش ساختار زمانی درون یک موقعیت را نمود واژگانی گویند. نمود واژگانی به صورت مشخصه معنایی در فعل موجود است. در سخن از نمود واژگانی، مفاهیمی همچون

لحظه‌ای یا ایستابودن افعال مورد بحث قرار می‌گیرند. تکواژ نمودساز “has” می‌تواند هم به‌عنوان فعل اصلی و هم به‌عنوان فعل کمکی در جمله ایفای نقش کند. جدول (۱) نقش‌های مختلف تکواژ نمودساز “has” را در گویش لری خرم‌آبادی نشان می‌دهد.

جدول ۱. نقش‌های مختلف تکواژ نمودساز “has” (برگرفته از سلیمانی، ۱۳۹۱)

مثال					نقش‌های has
ketow	-i	de -t	mɛ	-ham	۱- فعل اصلی
کتاب	ی ن آ -	ض ۲. ش. م <sup>۱</sup> از	نمود	خواستن	«کتابی از تو می‌خواهم.»
<u>ha</u>	beyam	honæ	-to		۲- فعل کمکی (نشانه التزامی)
ف <sup>۱</sup> کمکی	آمدن (التزامی)	خانه	ض منفصل ۲. ش. م <sup>۳</sup>		«می‌خواهم به خانه شما بیایم.»
<u>ha</u>	dærs	mɛ-	nɛvi	-ɛm.	۳- فعل کمکی (نشانه نمود استمراری)
نمود استمراری	درس	نشانه نمود	نوشتن	۱. ش. م.	«دارم درس می‌نویسم.»
<u>ha</u>	mɛ-	mir	-ɛm.		۴- فعل کمکی (نمود تقریب لانی <sup>۵</sup> )
نشانه تقریب	نشانه نمود	مردن	۱. ش. م.		«دارم می‌میرم.»

همنشینی نمودسازهای زمان، همچون “hey” (همیشه)، “ha” (دارم) و “hæni” (هنوز) سبب افزودن معنای اضافی به فعل و ایجاد نمود جدیدی تحت‌عنوان «نمود تداومی» می‌شود. همان‌طور که روشن است، نمود مکرر نیز مانند نمود عادت‌ی با استفاده از نمودسازهای زمان و در قالب بافت تعیین می‌شود. در حقیقت، در شیوه نشان دادن این دو نمود در زبان فارسی تفاوت عمده‌ای وجود ندارد و این دو از نظر ساختاری و معنایی نیز مشابه‌اند. تعیین این نوع نمود کاملاً به بافت بستگی دارد، زیرا ساخت صوری فعل

۱. ضمیر دوم شخص مفرد

۲. بای نکره

۳. دوم شخص مفرد

۴. فعل

به تنهایی نمی تواند مفهوم تکراری بودن فعل را نشان دهد. جملات (۹) و (۱۰) نشانگر نمودهای عادت و تداومی هستند.

9. hey dad o bidad mɛ- k - æ  
ض ۳. ش. کردن ن دستوری بیداد و داد ن<sup>۱</sup> واژگانی م.

«همیشه دادوبیداد می کند.»

10. hæni bu zelfe soxtæ de to mɛ ya bad.  
می - ن از (ح)<sup>۲</sup> باد آمدن دستوری تو اضاف سوخته زلف بو (ن) واژگانی هنوز (ه)

«ای باد هنوزم از تو بوی زلف سوخته می آید.»

نمودساز زمان "heysɛ" (همین الان) نیز، سبب افزودن نمودی دیگر تحت عنوان نمود تقریب می گردد. در گویش لری، این نمودساز همراه با فعل های مضارع اخباری به کار می رود. جمله (۱۱) نمود تقریبی دارد:

11. heysɛ sɛ t m- e -m  
ض ۱. ش. گفتن می (ن) ض ۲. ش. م. برای الان (نمود تقریب) م.

(تهدید) الان برایت می گویم.

### ۲-۳. اشتقاق نمود کامل در لری خرم آبادی

در چارچوب برنامه کمینه گرا، درزی و انوشه (۱۳۸۹) نشان داده اند که در زبان فارسی فعل های اصلی و همکردها به دلیل قوی بودن مشخصه تصریف، از درون گروه فعلی کوچک (VP) خارج می گردند و به گره متناظر بالاتر (هسته T) می پیوندند. بنابراین،

۱. نمود

۲. حرف

زمان هسته‌ای تهی<sup>۱</sup> است که حاوی دو مشخصه تعبیرپذیر و ارزش‌دار گذشته و حال است (برای زمان آینده مشخصه تعبیرپذیری وجود ندارد).  
 فعل کوچک در جمله (۱۲) یک مشخصه تعبیرناپذیر و ارزش‌گذاری نشده دارد. ابتدا، گره زمان مقوله فعل را با استفاده از روش مطابقت ارزش‌گذاری می‌کند، سپس بازبینی و حذف صورت می‌گیرد. به این روش «بررسی بر اساس ارزش‌گذاری<sup>۲</sup>» گفته می‌شود. در آخرین مرحله، فاعل به منظور برآورده کردن اصل فرافکنی گسترده<sup>۳</sup> از مشخصگر گروه فعلی کوچک حرکت کرده و به مشخصگر گروه زمان می‌پیوندد. با توجه به این که بازبینی مشخصه‌های فای<sup>۴</sup> و حالت<sup>۵</sup> در ساخت‌های زبان تابع وضعیت جهانی است، بر این اساس حالت فاعلی به آن گروه اسمی اعطاء می‌گردد که با هسته زمان‌دار مطابقت دارد. بنابراین، در اشتقاق جمله (۱۲) گره‌های نحوی (الف - ت) شکل می‌گیرند:

12. mina	ræt	vɛ	ketawxonæ.
مینا	رفتن	به (ح ربط)	کتابخانه

«مینا به کتابخانه رفت.»

- الف - ریشه رفتن (انتزاعی و فاقد مقوله دستوری)؛
- ب - هسته تهی گروه فعلی کوچک با مشخصه [V]؛
- پ - هسته تهی گروه زمان [T] با مشخصه [Past]؛

ت - درنهایت، مشخصگر فاعل به منظور برآورده کردن اصل فرافکنی گسترده از مشخصگر گروه فعلی کوچک حرکت کرده و به مشخصگر گروه زمان می‌پیوندد.

چهار گره بالا پس از بازنمون، دستخوش فرایند ادغام صرفی می‌گردند. عنصر تصریف با یک گشتار حرکتی به جایگاه هسته گروه فعلی حرکت می‌کند. در آخرین حرکت در این فرایند، گروه زمان برای گرفتن شناسه مطابقت فاعلی وارد هسته تطابق می‌شود. تکواژهای تطابق فاعلی در هسته گروه تصریف حضور دارند و به انتهای

---

1. null  
 2. checking by valuing  
 3. Extended Projection Principle (EPP)  
 4. phi (number and person)  
 5. case

زنجیره‌های ورودی اضافه می‌شوند تا با پسوند شدن به فعل، جمله خوش ساخت تولید کنند. شکل (۷) اشتقاق نمود کامل در گویش لری خرم‌آبادی را نمایش می‌دهد.

شکل ۷. اشتقاق نمود کامل

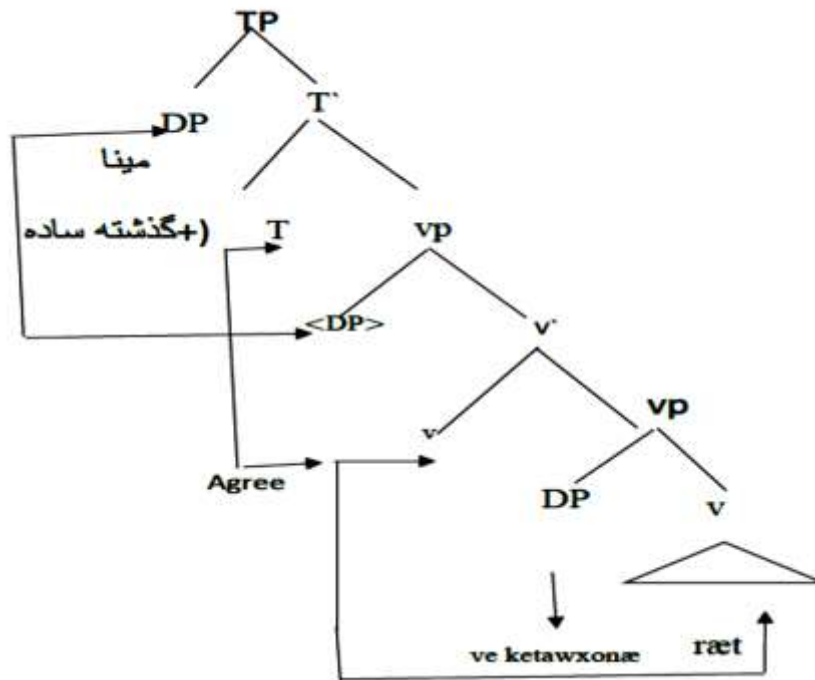

### ۳-۳. اشتقاق نمود ناقص در لری خرم‌آبادی

در لری خرم‌آبادی، ابتدا گروه فعلی بزرگ که فاقد مقوله است با هسته گروه فعلی کوچک که بر آن تسلط دارد، ادغام می‌گردد تا محتوای واژگانی با مشخصه فعلی تلفیق شود. البته، در این ادغام هیچ مشخصه تعبیرناپذیری بازبینی نمی‌گردد. در مسیر ارتقای فعل به گره بالاتر، گروه فعلی کوچک می‌تواند با وندهای گره نقشی، مانند نمود نیز ادغام گردد. فعل کمکی نمود، عنصری نقشی است که توان اعطای نقش معنایی ندارد و صرف نظر از خوانش معنایی آن، در هسته فرافکن نمود اشتقاق می‌یابد. هسته نمود دارای مشخصه  $[\pm]$  قوی است که به هنگام برشماری از واژگان گزینش می‌شود. وظیفه این هسته بازبینی مشخصه‌های متناظر آن بر روی فعل اصلی جمله است که در نتیجه برقراری

رابطه مطابقه میان آن دو، نشانه‌های تصریف مربوط به نمود فعل، بر روی آن ظاهر می‌شوند.

در ساخت نمود مستمر در لری خرم‌آبادی، به دلیل وجود گره نمود استمراری<sup>۱</sup>، فعل به انگیزه ارزش‌گذاری و بازبینی از سوی مشخصه نمود، از گروه فعلی کوچک خارج می‌شود، زیرا هسته گروه نمود، در مقایسه با هسته گروه وجه و زمان، هدف نزدیک‌تری برای عناصر فعلی درون گروه فعلی کوچک به شمار می‌رود.

حرکت فعل تا اولین هسته نقشی بیرون از گروه فعلی ادامه می‌یابد تا از این طریق خوشه فعلی (فعل اصلی/همکرد + فعل وجهی/کمکی) شکل بگیرد. هسته نمود مجوز حضور در اشتقاق را پیدا می‌کند. از میان تکواژهای مضارع‌ساز، تکواژ “me-” و سپس، مشخصه تعبیرناپذیر موجود در فعل کوچک، از طریق مشخصه استمراری موجود در “ha” ارزش‌گذاری، بازبینی و حذف می‌گردند. در این مرحله، نمودساز “ha” فعل کوچک را سازه‌فرمانی می‌کند. فعل نمودساز “ha” دارای مشخصه مقوله‌ای تعبیرپذیر استمراری است. فعل کوچک نیز یک مشخصه تصریفی تعبیرناپذیر دارد که از طریق فعل نمودساز امکان تعبیرپذیری این مشخصه وجود دارد، بنابراین با استفاده از رابطه مطابقه، مشخصه تعبیرناپذیر فعل را بازبینی و ارزش‌گذاری می‌کند. در (۱۳) بازبینی فعل کوچک توسط فعل نمودساز “ha” نشان داده شده است:

→  
[prog] ...v[uInfl<sup>۴</sup>:] ha 13. ha [prog<sup>۱</sup>] ...v<sup>۳</sup> [uInfl<sup>۴</sup>: prog]

فعل واژگانی پس از ادغام با گروه نمود بایستی با گروه زمان هم ادغام گردد. در این نقطه از اشتقاق، هسته تهی زمان وارد عمل می‌شود و مشخصه تعبیرناپذیر گروه نمود را از طریق رابطه مطابقه بازبینی، ارزش‌گذاری و حذف می‌کند. بنابراین، گروه نمود ناقص در

1. prog P
2. progressive
3. verb

۴. خط کشیده‌شده بر روی تصریف تعبیرناپذیر (uninterpretable inflection) نشان می‌دهد که مشخصه‌های فعل توسط فاعل بازبینی شده‌اند. به عنوان مثال، فعل با حضور فاعل سوم شخص مفرد در جمله و زمان حال ساده “S” یا “es” می‌گیرد (Chomsky, 1981).

این مرحله، با گرفتن ارزش حال و با استفاده از قوانین ساخت واژی مناسب به صورت استمراری تلفظ می‌گردد. در نتیجه، همان‌گونه که فرافکنی فعل به گروه زمان مجاز است، این فرافکنی درباره مقوله نمود نیز صادق است. بنابراین، در اشتقاق جمله نمایش داده شده در مثال (۱۴)، گره‌های نحوی (الف - ج) شکل می‌گیرند:

14. ha	mi-	rɛ	-m	ketawxonæ
ن واژگانی	ن دستوری	رفتن	ض ۱. ش. م.	کتابخانه

«دارم به کتابخانه می‌روم.»

الف - ریشه رفتن (انتزاعی و فاقد مقوله دستوری)؛

ب - هسته تهی گروه فعلی کوچک با مشخصه [v]؛

پ - هسته تهی گروه نمود [AspP] با مشخصه [prog] (ستاک فعل با مشخصه نمود مطابقت می‌یابد)؛

ت - هسته تهی گروه زمان [T] با مشخصه حال؛

ث - در نهایت، مشخصگر فاعل به منظور برآورده کردن اصل فرافکنی گسترده، از مشخصگر گروه فعلی کوچک حرکت کرده و به مشخصگر گروه زمان می‌پیوندد. پنج گره بالا پس از بازنمون، دستخوش فرایند ادغام صرفی می‌گردند. عنصر تصریف با یک گشتار حرکتی به جایگاه هسته گروه فعلی حرکت می‌کند. در آخرین حرکت در این فرایند، گروه زمان برای گرفتن شناسه مطابقت فاعلی وارد هسته تطابق می‌شود. تکواژهای تطابق فاعلی در هسته گروه تصریف حضور دارند و به انتهای زنجیره‌های ورودی اضافه می‌شوند. به این ترتیب، با پسوند شدن آنها به فعل، جمله خوش ساخت تولید می‌شود. این سلسله مراتب در شکل (۸) نشان داده شده است: فعل واژگانی با حضور فعل کمکی "ha" در جمله به صورت استمراری تلفظ می‌شود. در بیان تأثیر نحوی، نمودساز "ha" مشخصه‌های تعبیرناپذیر خود را در ادغام با فعل اصلی جمله بازبینی می‌کند. به همین دلیل است که این افعال قبل از یک فعل واژگانی به کار می‌روند. به این ترتیب، آنها با حذف مشخصه‌های تعبیرناپذیر، تبدیل به فرافکنی بیشینه



می‌شوند و در هسته گروه مستقلی به نام گروه نمود قرار می‌گیرند. چامسکی (1981) معتقد است که مقوله‌های نقشی، مشخصه‌های دستوری، از جمله شمار، شخص و جزء این‌ها را دارا هستند. نمودساز "ha" یک مقوله نقشی است، با این تفاوت که فاقد مشخصه‌های شخص و شمار است. نمودساز "ha" بر سر ستاک حال فعل، تنها در ساخت‌های حال استمراری متجلی می‌شود. شکل (۸) مراحل اشتقاق نمود ناقص زمان حال را در جمله (۱۴) نشان می‌دهد:

شکل ۸. اشتقاق نمود ناقص (حال استمراری)

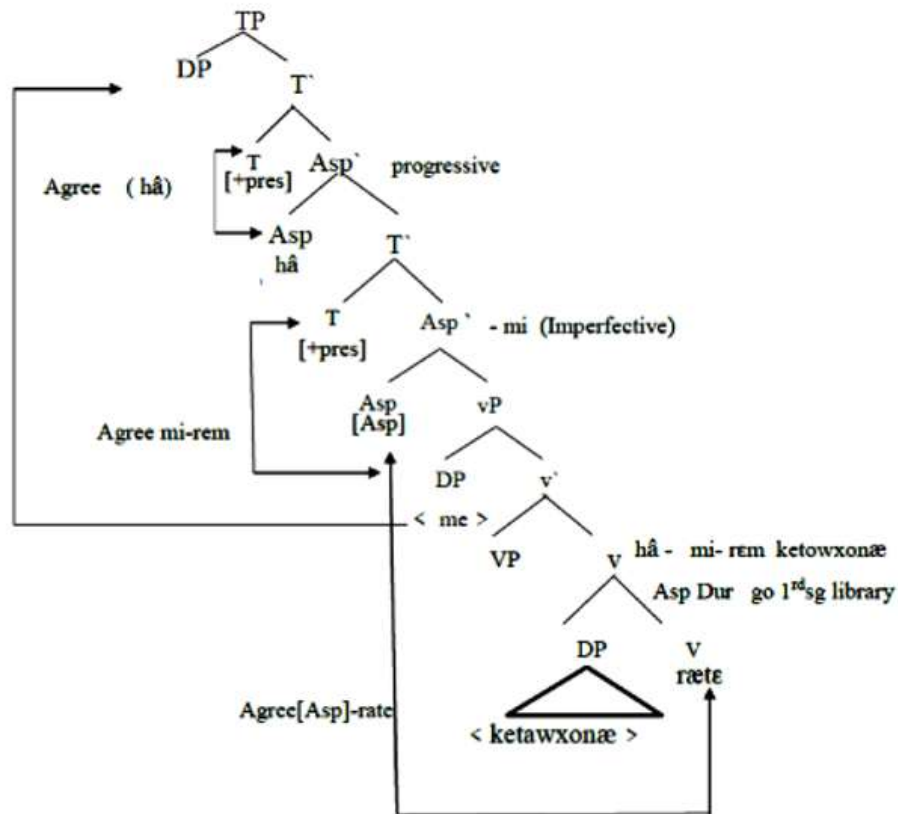

جمله (۱۵) بیانگر نمود ناقص گذشته در لری خرم آبادی است:

15. daštem	mi-	ræ	-em	ketawxonæ
ن ناقص	ن دستوری	رفتن	ض ۱. ش. م.	کتابخانه

«داشتم به کتابخانه می‌رفتم.»

از میان تکواژهای نمودساز، تکواژ “mε-” و سپس، مشخصه تعبیرناپذیر [u infle] موجود در فعل کوچک از طریق مطابقت مشخصه تعبیرناپذیر [prog] فعل را بازبینی و ارزش گذاری می‌کنند. در اینجا، “daštε” فعل کوچک را سازه‌فرمانی می‌کند. فعل نمودساز “daštε” دارای مشخصه مقوله‌ای تعبیرپذیر است. فعل کوچک نیز یک مشخصه تصریفی تعبیرناپذیر دارد. با توجه به این که فعل نمودساز این مشخصه را دارا است، با استفاده از رابطه مطابقت مشخصه تعبیرناپذیر فعل را بازبینی و ارزش گذاری می‌کند. در (۱۶) چگونگی بازبینی فعل کوچک توسط فعل نمودساز “daštε” نشان داده شده است:

16. daštε [prog] ....v[uInfl:-prog] → [prog] ....v[uInfl]: daštε

فعل واژگانی پس از ادغام با گروه نمود، بایستی با گروه زمان هم ادغام گردد. در این نقطه از اشتقاق، هسته تهی زمان وارد عمل می‌شود و مشخصه تعبیرناپذیر گروه نمود را از طریق رابطه مطابقت بازبینی، ارزش گذاری و حذف می‌کند. بنابراین، گروه نمود ناقص در این مرحله با گرفتن ارزش گذشته و با استفاده از قوانین ساخت‌واژی مناسب به صورت استمراری تلفظ می‌گردد. گره‌های زیر در ساختار نحوی جمله (۱۷) شکل می‌گیرند:

17. daštem	mi-	ræ	-em	ketawxonæ
ن ناقص	ن دستوری	رفتن	ض ۱. ش. م.	کتابخانه

«داشتم به کتابخانه می‌رفتم.»

الف - ریشه رفتن (انتزاعی و فاقد مقوله دستوری)؛

ب - هسته تهی گروه فعلی کوچک با مشخصه [v]؛

پ - هسته تهی گروه نمود [Asp] با مشخصه ناقص [imperfect]؛

ت - هسته تھی گروه زمان [T] با مشخصه زمان [Past]؛  
 ث - درنهایت، مشخصگر فاعل به منظور برآورده کردن اصل فراقنی گسترده،  
 از مشخصگر گروه فعلی کوچک حرکت کرده و به مشخصگر گروه زمان  
 می پیوندد.

پنج گره بالا پس از بازنمون، دستخوش فرایند ادغام صرفی می گردند. عنصر تصریف  
 با یک گشتار حرکتی به جایگاه هسته گروه فعلی حرکت می کند. در آخرین حرکت این  
 فرایند، گروه زمان برای گرفتن شناسه مطابقه فاعلی وارد هسته تطابق می شود. تکواژهای  
 تطابق فاعلی در هسته گروه تصریف حضور دارند و به انتهای زنجیره های ورودی اضافه  
 می شوند. به این ترتیب، با پسوند شدن آن به فعل، جمله خوش ساخت تولید می شود. این  
 سلسله مراتب در شکل (۹) نشان داده شده است:

شکل ۹. اشتقاق نمود ناقص (گذشته استمراری)

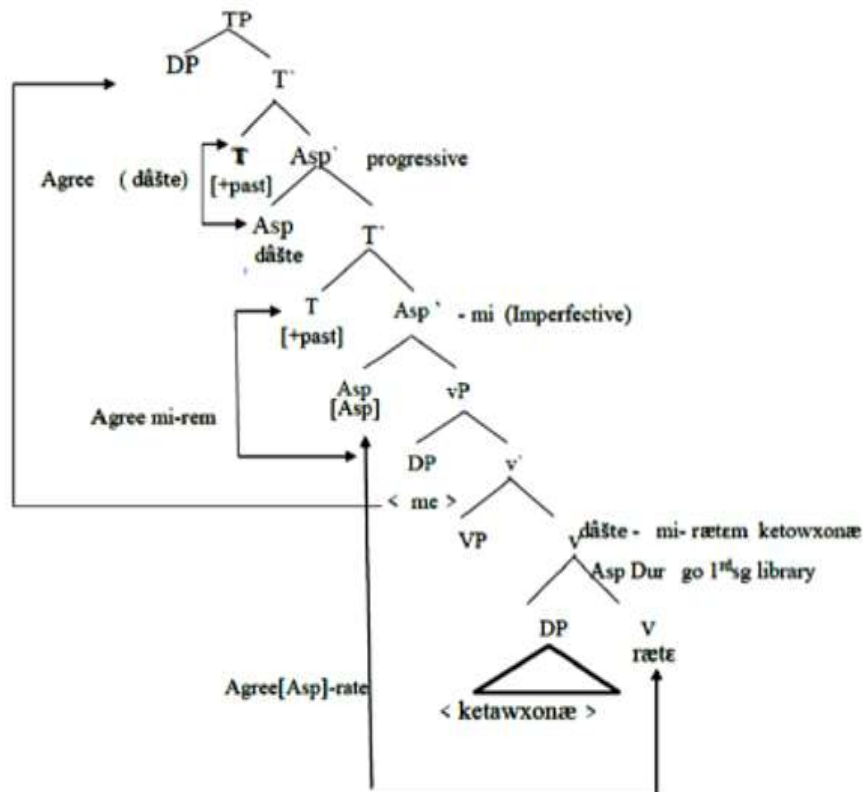

وجه التزامی در این گویش با استفاده از افعال کمکی وجهی، افعال وجهی مرکب و قیدهای وجهی نشان داده می‌شود. فعل کمکی وجهی در این زبان “bayæd” «باید» است که در زمان حال به کار می‌رود. این ویژگی در جمله (۱۸) نشان داده شده است:

18. bayæd      be                      ya                      em                      ketawxonæ.  
 ف وجهی              پ<sup>۱</sup> وجهی              آمدن                      ض ۱. ش. م.              کتابخانه  
 «باید به کتابخانه بیایم.»

در خصوص رابطه ساختاری وجه و نمود در گویش لری خرم‌آبادی، نگارنده اشاره می‌کند که تکواژ نمودساز “ha” بدون ویژگی مطابقت با شخص و شمار می‌تواند بیانگر وجه التزامی از نوع اشاره به تصمیم باشد. این ویژگی در جمله (۱۹) نشان داده می‌شود:

19. ha                      - be                      ya                      -m                      ketawxonæ.  
 ن واژگانی                      پ وجهی                      آمدن                      ض ۱. ش. م.                      کتابخانه  
 «می‌خواهم به کتابخانه بیایم.»

۴. جایگاه فرافکن نقشی نمود در لری خرم‌آبادی بر اساس برنامه کمینه‌گرا در رابطه با نقش مستقل مقوله‌های صرفی و نقشی نظرات مختلفی بیان گردیده است، از جمله پژوهش‌های چامسکی (1981)، ابنی<sup>۲</sup> و پولاک<sup>۳</sup> (1993) که در تعیین جایگاه این مقوله‌ها در ساختار نحوی نقش بسزایی داشته‌اند. چامسکی (1981: 25) معتقد است که ساخت جمله به صورت سلسله‌مراتبی مبتنی بر اصل فرافکنی است. هر ساخت نحوی، حاصل فرافکنی هسته‌ای از نوع خود است. جایگاه هسته، پارامتری است که در زبان‌های مختلف فرق دارد. هر گروه با نام هسته آن گروه نام‌گذاری می‌شود. به‌عنوان مثال، گروهی را که هسته آن عنصر تصریف باشد گروه تصریف و گروهی را که هسته آن زمان باشد، گروه زمان می‌نامند. شکل (۱۰) نشان می‌دهد که گروه تصریف به‌مثابه چتری بر روی زمان، مطابقت، نمود و وجه سایه افکنده است.

۱. پیشوند

2. Abney, S. P.  
 3. Pollack, J.

شکل ۱۰. جایگاه زمان، مطابقت نمود و وجه با عنصر تصریف

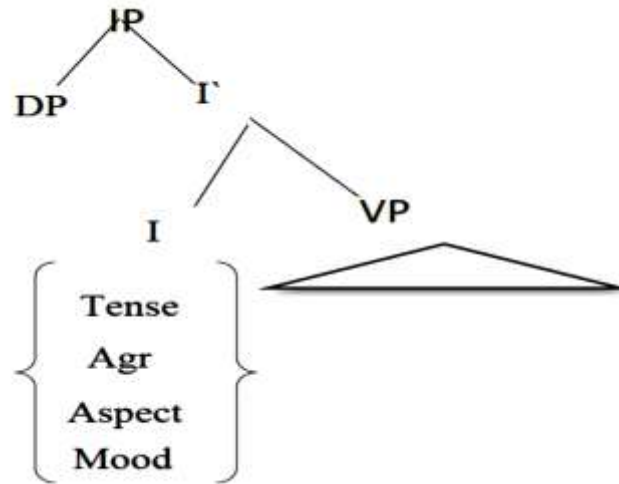

گروه نمود یک فرافکن نقشی است که نزدیک ترین فرافکن به گروه فعلی است. گروه نمود میزبان عناصر نمودساز “me-”، “dar-” و “ha” در گویش لری خرم‌آبادی است. در شکل (۱۱) انواع تکواژهای نمودساز در گویش لری نشان داده شده‌اند.

شکل ۱۱. تکواژهای نمودساز در گویش لری خرم‌آبادی

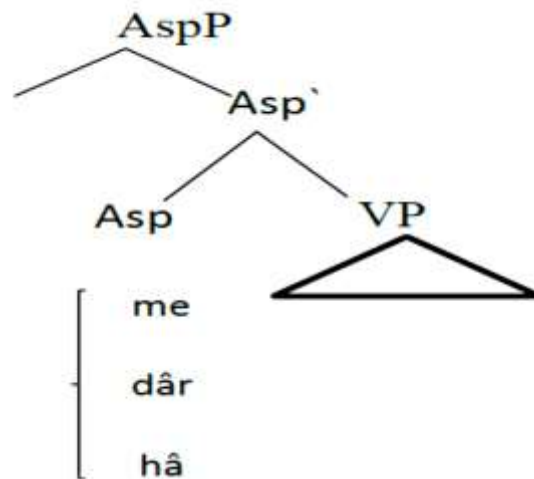

### ۵. بحث و نتیجه‌گیری

در این مقاله شیوه تعامل عملگرهایی، مانند نمود در لری خرم آبادی در چارچوب برنامه کمینه‌گرا بررسی شد. علاوه بر ارائه تحلیلی ساخت‌واژی — نحوی از نمود در لری خرم آبادی، نشان داده شد که نمود در این گویش مفهومی ساخت‌واژی است که در جایگاه پیش از فعل و در جایگاه هسته فرافکن بیشینه گروه نمود قرار دارد. همچنین، مشخص گردید که بین نمود و زمان دستوری همپوشانی وجود دارد. به این صورت که افعال رویدادی با نمود حال کامل و افعال حالتی با نمود حال تظاهر پیدا می‌کنند. از نظر کمینه‌گرایی، در این گویش فعل «داشتن» و تکواژ «me-» در زمان گذشته استمراری و حال استمراری در هسته فرافکن نقشی گروه نمود قرار می‌گیرند. بر این اساس، گروه‌های نقش‌نما بر فراز گروه فعلی قرار می‌گیرند.

در پاسخ به سؤال اول مبنی بر معرفی انواع نمود در گویش تحت مطالعه، مشخص شد لری خرم آبادی دارای نمود دستوری و واژگانی است. نمود دستوری به دو صورت نمود کامل و ناقص بیان می‌گردد. در لری خرم آبادی تمایز بین نمود ناقص و کامل به صورت حضور و عدم حضور تکواژ قابل تشخیص است. نمود کامل در زمان‌های گذشته ساده، ماضی نقلی یا ماضی بعید وجود دارد. علاوه بر نمود دستوری، شکل دیگر نمود به صورت نمود واژگانی است؛ که به دو صورت مشخصه معنایی در فعل و در بعضی موارد، به صورت واژگانی موجود است.

همچنین، در خصوص سؤال دوم پژوهش، مبنی بر این که کدام یک از نمودها در لری خرم آبادی به صورت دستوری و کدام یک به صورت واژگانی نشان داده می‌شوند، مشخص شد که نمود دستوری در لری خرم آبادی با استفاده از موارد زیر نشان داده می‌شود:

- ۱- نمودساز "ha" بدون ویژگی مطابقه با شخص و شمار؛
- ۲- نمودساز "me-" در زمان حال ساده و گذشته ساده؛
- ۳- نمودسازهای "dar/dašt" با ویژگی مطابقه با شخص و شمار.

علاوه بر این، نمود واژگانی در لری خرم آبادی با استفاده از موارد زیر نشان داده می‌شود:

۱- نمودسازهای زمان همچون "hey" (همیشه) و "hæni" (هنوز)؛

۲- نمودسازهای زمان "heysɛ" (همین الان) و "ha" (نزدیک بودن).

نمودسازهای "hey" و "hæni" سبب افزودن معنای اضافی به فعل و ایجاد نمود جدیدی تحت عنوان «نمود تداومی» می‌شوند. "ha" و "heysɛ" نیز سبب افزودن نمودی دیگر تحت عنوان «نمود تقریب» می‌گردند.

در بررسی اثرات صرفی و نحوی نمودسازها بر روی فعل واژگانی، جایگزین کردن صورت گذشته "has" به جای صورت حال "ha" مستلزم دو تغییر اساسی است. نخست اینکه، "has" با نهاد جمله از نظر مشخصه‌های شخص و شمار مطابقت می‌کند. دوم اینکه، وجه جمله از اخباری به التزامی تغییر می‌کند.

در پاسخ به سؤال سوم در رابطه با ساختار نمود دستوری در لری خرم آبادی از منظر کمینه‌گرایی، ضمن ارائه تحلیلی ساخت واژی — نحوی از نمود، نشان داده شد که فعل کمکی نمود عنصری نقشی است که توان اعطای نقش معنایی ندارد و صرف نظر از خوانش معنایی آن، در هسته فراقکن نمود اشتقاق می‌یابد. هسته نمود دارای مشخصه [±] قوی است که به هنگام برشماری از واژگان گزینش می‌شود.

امروزه، بررسی‌های زبان‌شناختی نشان می‌دهند که وجود پارامتری خاص در زبان‌های مختلف، فقط به منزله داشتن یک ویژگی نیست، بلکه به معنای داشتن چندین ویژگی<sup>۱</sup> هماهنگ است. این نکته در طبقه‌بندی زبان‌ها و البته اکتساب آنها به عنوان زبان مادری بسیار مفید است. بررسی این پارامترها در زبان‌های منتخب بررسی شده ایرانی و خارجی نشان می‌دهد که این ویژگی‌ها در همه موارد هماهنگ نیستند. دالمرن<sup>۲</sup> (2007) نمود را در گویش جامائیکایی بررسی کرده است و معتقد است که نمود در این گویش از نظر نحوی بعد از گروه فعلی و توسط تکواژ "don" نشان داده می‌شود. این تکواژ نمودساز نزدیک‌ترین عنصر به گروه فعلی است و با افعال ایستا به کار برده نمی‌شود، چون این گونه افعال فاقد ساختار درونی پویا هستند.

1. feature

2. Dallerman, N. J.

باتوجه به تعداد اندک مطالعات پیرامون نمود، چنین برداشت می‌شود که بررسی این مقوله نقشی در چارچوب دستور زایشی، به‌ویژه برنامه کمینه‌گرایی، در ایران کمتر مورد توجه قرار گرفته و لزوم تحقیقات بیشتر احساس می‌شود. نمود همواره مورد توجه بسیاری از دستورنویسان و زبان‌شناسان خارجی بوده، هرچند هنوز هم در مورد ساختمان و مفاهیم آن نکات مبهم زیادی وجود دارد که نیازمند بررسی دقیق علمی است.

### تعارض منافع

تعارض منافع ندارم.

### ORCID

Heyran Molaie Ghale  <https://orcid.org/0000-0002-1130-753X>

Mohammad

Shoja Tafakori Rezaei  <https://orcid.org/0000-0001-5995-4165>

Amer Gheytoori  <https://orcid.org/0000-0001-7593-1414>

### منابع

- ابوالحسنی، زهرا. (۱۳۸۳). *پژوهشی در فعل‌های نمودی در زبان فارسی*. تهران: انتشارات دانشگاه علامه طباطبائی.
- حجت‌الطالقانی، آریتا. (۱۳۹۳). *مقوله وجه، نمود و نفی در زبان فارسی (ترجمه آذردخت جلیلیان و همکاران)*. تهران: نویسه پارسی.
- درزی، علی و انوشه، مزدک. (۱۳۸۹). *حرکت فعل اصلی در فارسی - رویکردی کمینه‌گرا*. *زبان پژوهی*، ۲(۳)، ۵۵-۲۱.
- سلیمانی، آرزو. (۱۳۹۱). *توصیف فرایندهای واجی گویش بالا گریوه*. رویکرد بهینگی. پایان‌نامه کارشناسی ارشد، دانشگاه تربیت مدرس.
- ماهوتیان، شهرزاد. (۱۳۷۸). *دستور زبان فارسی از دیدگاه رده‌شناسی (ترجمه مهدی سمائی)*. تهران: نشر مرکز.
- ناتل خانلری، پرویز. (۱۳۶۶). *تاریخ زبان فارسی (چاپ سوم)*. تهران: نو.



## Reference

- Abney, S. P. (1987). *The English noun phrase in its sentential aspect*. [Doctoral dissertation, Cambridge & MIT].
- Abolhasani, Z. (2013). *A Research on Demonstrative Verbs in Persian Language*. Tehran: Allameh Tabataba'i University Press. [In Persian]
- Adger, D. (2004) The syntax and semantics of unselected embedded questions. *Language*, 77(1),107-133.
- Chomsky, N. (1981). *Lectures on Government and Binding: The Pisa Lectures*. The Hague: Mouton.
- Chomsky, N. (1991). Some notes on economy of derivation and representation. In R. Freidin (Ed.), *Principles and Parameters in Comparative Syntax*, (pp. 417-454). Cambridge, Massachusetts: MIT Press.
- Chomsky, N. (2000). Minimalist inquiries: The framework. In R. Martin, D. Michaels & J. Uriagereka (Eds.), *Step by Step: Essays on Minimalist Syntax in Honor of Howard Lasnik*, 89-153.
- Comrie, B. (1976). *Aspect: An Introduction to the Study of Verbal Aspect and Related Problems*. Cambridge: Cambridge University Press.
- Cook, V., & Newson, G. (1996). *Chomsky's Universal Grammar: An Introduction* (2<sup>nd</sup> ed.). Oxford: Blackwell.
- Dallerman, N. J. (2007). *Working Postures and Movements: Tools for Evaluation and Engineering*. Boca Raton, FL, CRC Press.
- Darzi, A., & Anushe, M. (2010). Movement of the main verb in Farsi: A minimalistic approach. *Language Research*, 2(3), 21-55. [In Persian]
- Hojjatolah-Taleghani, A. (2013). *The Category of Objectification and Negation in Persian Language*. (Azardokht Jalilian, Trans.). Tehran: Nevis Parsi. [In Persian]
- Mahootian, S. (1378). *Persian Grammar from the Point of View of Taxonomy* (Mehdi Sama'I, Trans.). Tehran: Markaz.
- Naqzguay Kohan, M. (2010). Definite verbs and demonstratives in Persian language. *Journal of Literary Studies*, 4(14), 93-110. [In Persian]
- Natel Khanlari, P. (1366). *History of the Persian Language* (3<sup>rd</sup> ed.). Tehran: Now.
- Pollack, J. Y. (1993). On wings of knowledge: A review of Allen Newell's Unified Theories of Cognition. *Artificial Intelligence*, 59(1-2), 355-369.
- Radford, A. (2004). *Minimalist Syntax: Exploring the Structure of English*. Cambridge: Cambridge University Press.
- Roberts, I., & Roussou, A. (1997). Interface interpretation [Master's thesis, University of Stuttgart, and University of Wales].

Soleymani, A. (2019). *Description of the phonological processes of the Balagaeriveh dialect: The Optimism approach* [Master's thesis, Tarbiat Modares University]. [In Persian]

Tikhonov, A. N. (1998): *Russkii Glagol: Problemy Teorii i Leksikografirovaniya*. Moscow: Academia.

---

**استناد به این مقاله:** ملایی قلعه محمد، حیران، تفکری رضائی، شجاع و قیطوری، عامر. (۱۴۰۲). نمود در لری خرم‌آبادی. علم زبان، ۱۰ (۱۷)، ۱۵۳-۱۸۶. doi: 10.22054/LS.2022.54696.1376



Language Science is licensed under a Creative Commons Attribution-Noncommercial 4.0 International License.